

## ПРАВИЛА ЭКСПЛУАТАЦИИ И УХОДА ЗА МЕБЕЛЬЮ

1. Мебель должна храниться и эксплуатироваться в закрытых отапливаемых помещениях при температуре не ниже +2°C и относительной влажности воздуха от 45 до 70%.
2. При установке изделий мебели в непосредственной близости от нагревательных и отопительных приборов их поверхности во время эксплуатации должны быть защищены от нагрева. Температура нагрева элементов мебели не должна превышать 40°C.
3. При ослаблении крепления соединений необходимо периодически подтягивать винты, шурупы, стяжки и т.п.
4. Поверхности изделий следует предохранять от различных растворителей, кислот, щелочей и механических повреждений.
5. Поверхности изделий можно освежить, применяя специальные составы, которые имеются в хозяйственных магазинах. Не допускается применение соды, порошков и других материалов, не предназначенных для ухода за мебелью.
6. Помните, что сохранность и долговечность мебели зависит не только от её конструкции и качества материалов, но и от правильной эксплуатации и ухода за ней.
7. Мебель должна быть постоянно прикреплена к стене.  
(Крепежные средства для крепления к стене для разных материалов стен различные. Используйте крепежные средства, подходящие для материала вашего дома. Если Вы не уверены, какой тип креплений подходит к данному материалу, обратитесь в специализированный магазин.)
8. В целях безопасности храните тяжелые предметы в нижних ящиках.

## ГАРАНТИЙНЫЙ ТАЛОН

Набор мебели «Франческа» изготовлен на ООО «Волгодонский комбинат древесных плит» по ТО 31.09.12-207-00257561-19 в соответствии с требованиями ТРТС 025/2012 «О безопасности мебельной продукции» ГОСТ 16371-2014. Мебель. Общие технические условия. Декларация о соответствии ЕАЭС N RU Д-РУ.АЯ21.В.01582/19. Действительна по 05.10.2022г.

## УСЛОВИЯ ГАРАНТИИ

1. Предприятие-изготовитель гарантирует соответствие изделия требованиям ГОСТ 16371-2014 при соблюдении условий транспортирования, сборки и эксплуатации. Гарантийный срок эксплуатации - 18 месяцев. Срок исчисляется со дня передачи мебели потребителю. Если день передачи установить невозможно, гарантийный срок исчисляется со дня изготовления мебели. Дефекты производственного характера, обнаруженные в течение гарантийного срока, устраняются за счёт предприятия-изготовителя.
2. Изделие снимается с гарантийного обслуживания в следующих случаях:
  - если имеет следы постороннего вмешательства или была попытка ремонта;
  - если обнаружены несанкционированные изменения конструкции изделия;
  - если изделие эксплуатировалось не в соответствии со своим целевым назначением или в условиях, для которых оно не предназначено.
3. Гарантия не распространяется на изделие, имеющее следующие повреждения:
  - механические;
  - вызванные стихией, пожаром, бытовыми факторами;
  - вызванные попаданием на поверхность изделий жидкостей и едких веществ.Срок службы изделия - 8 лет.

ДАТА ВЫПУСКА " \_\_\_\_ " \_\_\_\_ 201 г

ПРОВЕРЕНО СКК

ДАТА ПРОДАЖИ " \_\_\_\_ " \_\_\_\_ 201 г.

ШТАМП МАГАЗИНА

Версия 2019 г. (1)



ООО «Волгодонский комбинат древесных плит»

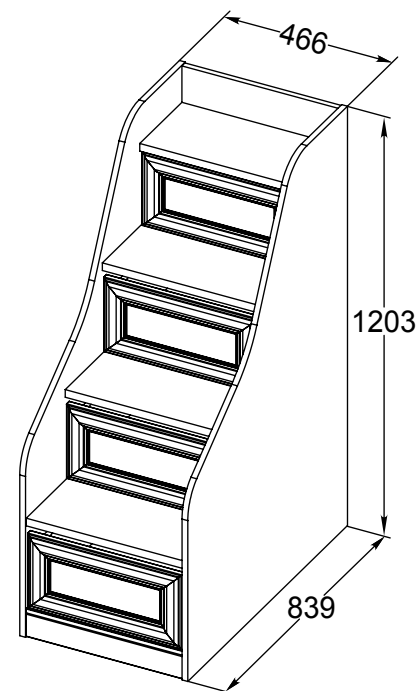

Лестница приставная (тумба)

ТД-312.11.12

ПМ-312.16.01.000

ФРАНЧЕСКА

ПМ-312.00.00.000

НАБОР МЕБЕЛИ

ПАСПОРТ И СХЕМЫ СБОРКИ

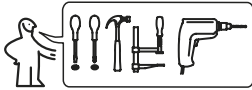

### Перед сборкой:

- Проверьте внешний вид и целостность деталей в упаковке.  
Претензии по их повреждению принимаются только у изделий без следов сборки.
- Сохраните упаковку и инструкцию до окончания сборки.  
Прежде, чем начать сборку, убедитесь в соответствии выбранного Вами изделия (см.обложку паспорта) с номером изделия, указанным на этикетке, наклеенной на пакете. Упаковку с этикеткой сохранять до конца сборки.
- Проверьте количество деталей и фурнитуры по перечню.  
Предприятие - оставляет за собой право вносить некоторые конструктивные изменения, не ухудшающие внешний вид и не влияющие на функциональные свойства изделия.
- Соблюдайте порядок сборки, приводимый в данной инструкции.  
Сборку рекомендуется производить с помощью специалиста, так как неправильная сборка может привести к опрокидыванию мебели, что может повлечь за собой ущерб или телесные повреждения.
- Перемещайте мебель и её детали бережно, слегка приподнимая их.  
Это позволит исключить деформации и поломки.

### Упаковочная ведомость

| Обозначение | Наименование детали или сборочной единицы | Кол-во | Габаритные размеры(мм) |
|-------------|---|--------|------------------------|
| Пакет № 1   |   |        |                        |
| 1-1-16      | Стенка вертикальная правая                | 1      | 1200 x 839             |
| 1.1-1-16    | Стенка вертикальная левая                 | 1      | 1200 x 839             |
| Пакет № 2   |   |        |                        |
| 2-1 -16     | Стенка горизонтальная                     | 4      | 434 x 221              |
| 0-1-2-16    | Накладка (в сборе)                        | 3      | 430 x 213              |
| 0-4-16      | Заглушина (в сборе)                       | 1      | 430 x 213              |
| 3-1-16      | Распорка                                  | 2      | 434 x 188              |
| 2-1-3       | Стенка боковая правая                     | 3      | 400 x 140              |
| 2.1-1-3     | Стенка боковая левая                      | 3      | 400 x 140              |
| 5-2-16      | Стенка передняя                           | 3      | 376 x 140              |
| 3-2-16      | Стенка задняя                             | 3      | 376 x 140              |
| 4-1-16      | Передняя стенка опоры                     | 1      | 434 x 80               |
| 4-2-16      | Дно ящика(ДВП)                            | 3      | 398 x 406              |
|             | Фурнитура                                 | 1      |                        |

#### Примечание:

- Конструкционные материалы для изготовления набора мебели «Франческа»:
- плита древесностружечная, облицованная пленкой на основе терморезистивных полимеров (ламинированная) - ЛДСП по ГОСТ 32289-2013;
- материал стенок задних - плита древесноволокнистая (твердая) с лакокрасочным покрытием (ДВП) ГОСТ 8904-14.
- материал профиля - плита древесноволокнистая средней плотности ПСП по ТУ 5369-001-99195635-2011

## 6 Установка ящиков

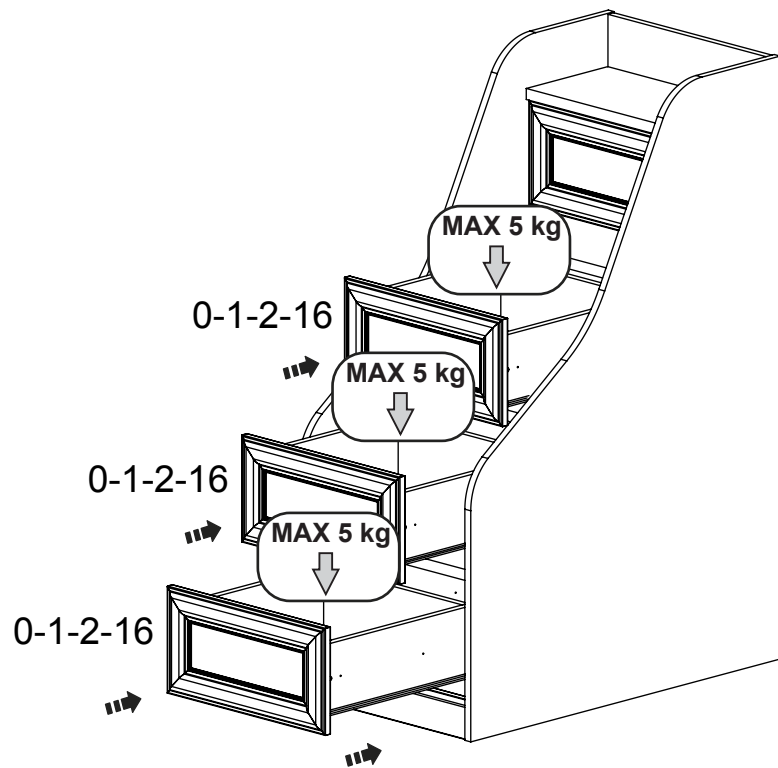

9

## Схема сборки.

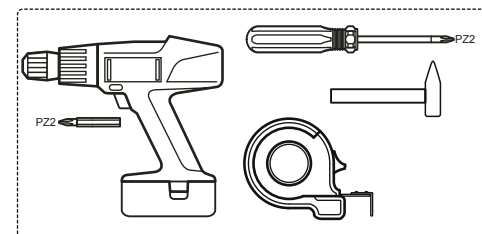
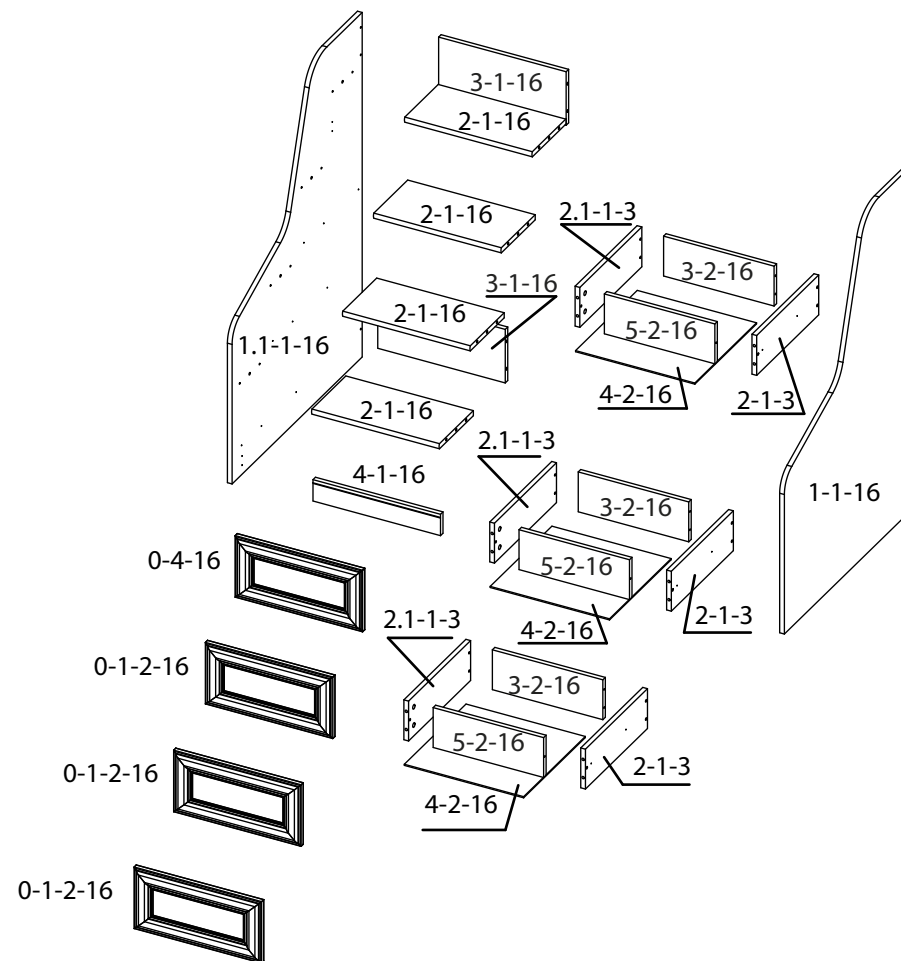

2

### Ведомость комплектации фурнитуры.

|   |   |  |  |
|---|---|--|--|
| <br>Шкант 8x35 мм        | <br>Опора-наконечник             | <br>Стяжка эксцентриковая                   | <br>Дюбель     |
| <br>Дюбель-стяжка        | <br>Винт самонарезающий 4.2x13мм | <br>Шуруп 4x16 мм                           | <br>Ключ SW4   |
| <br>Винт стяжной L=32/27 | <br>Уголок ИП-457                | <br>Правая<br>Левая<br>Направляющие L-400мм | <br>Шуруп 3x16 |

### 4 Крепление лестницы к кровати

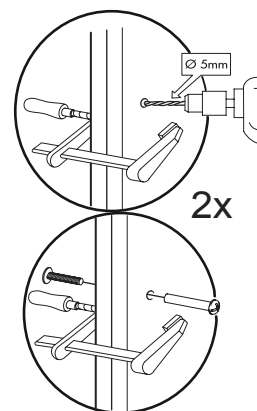
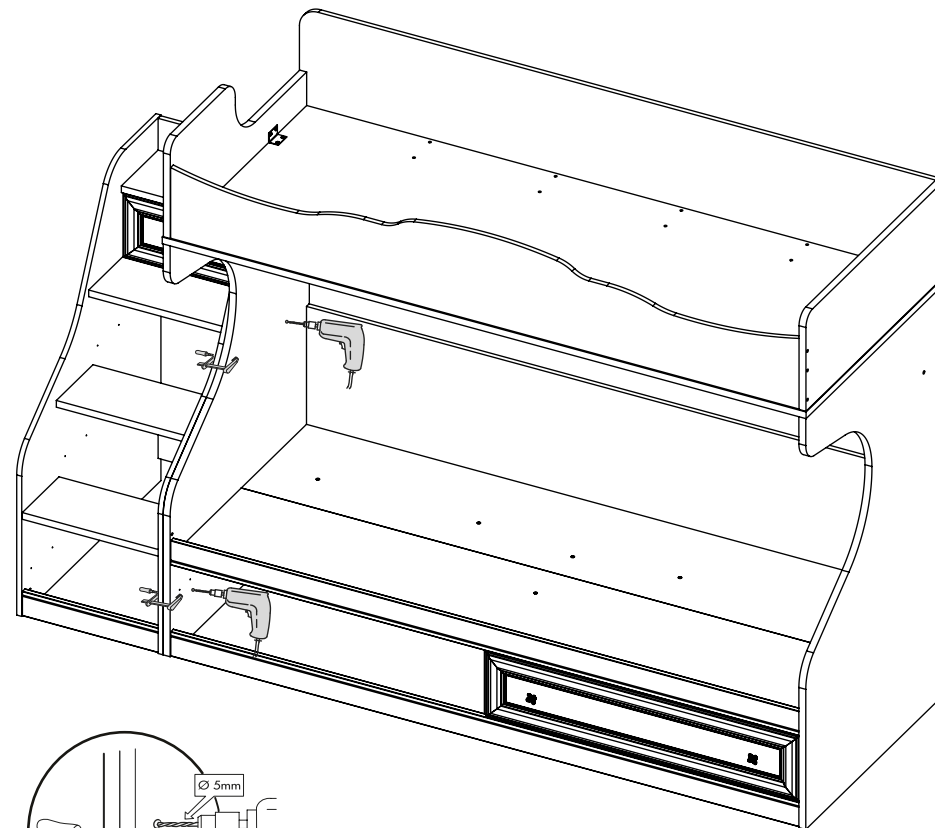
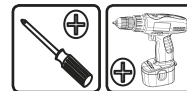

Винт стяжной L32/27

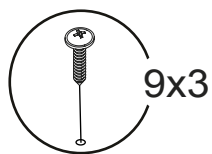
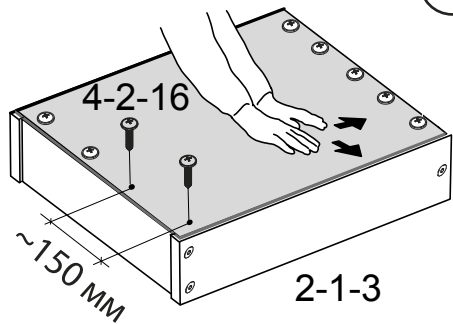
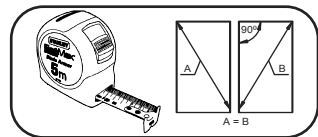

Винт самонарезающий  
4.2x13мм

3.3

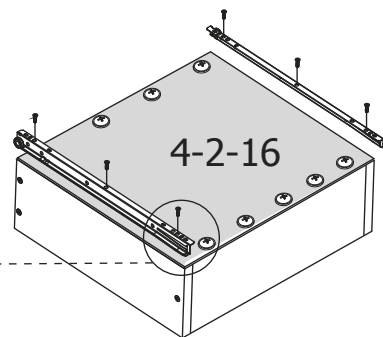
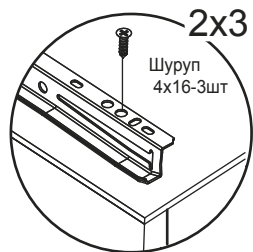
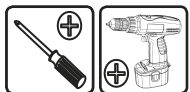

3.4

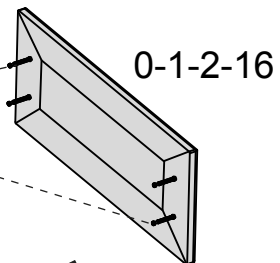
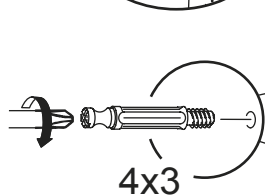

3.5

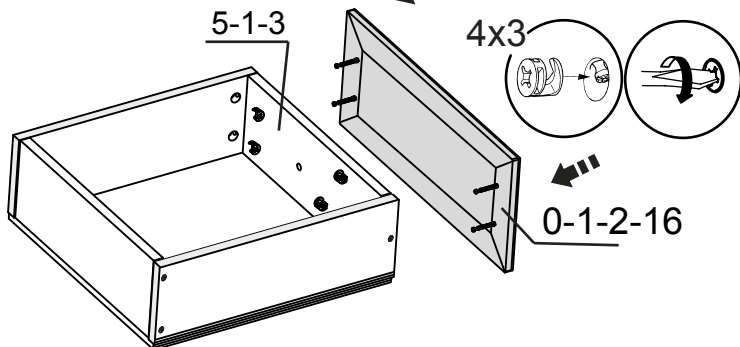

7

# 1 Установка фурнитуры на стенки вертикальные

## 1.1

6x

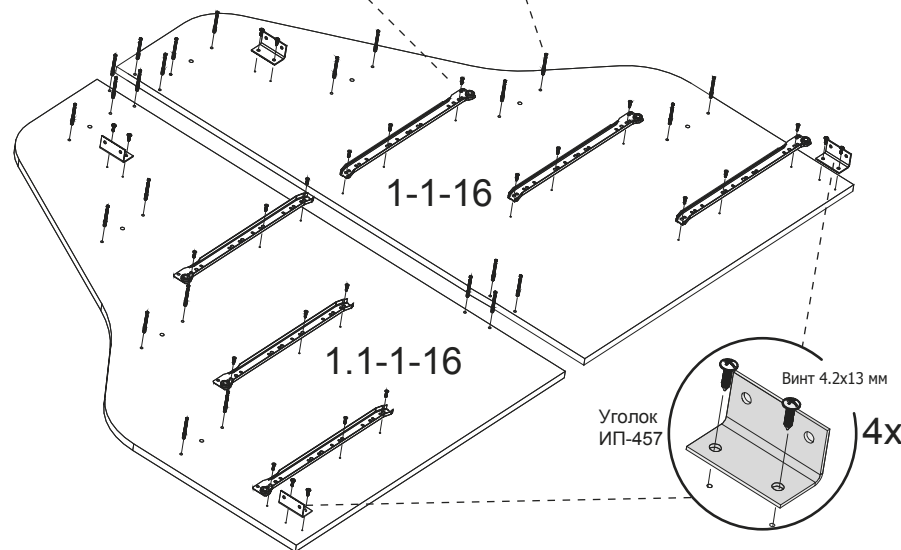
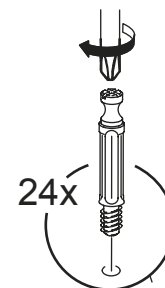
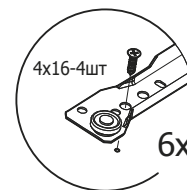
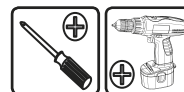
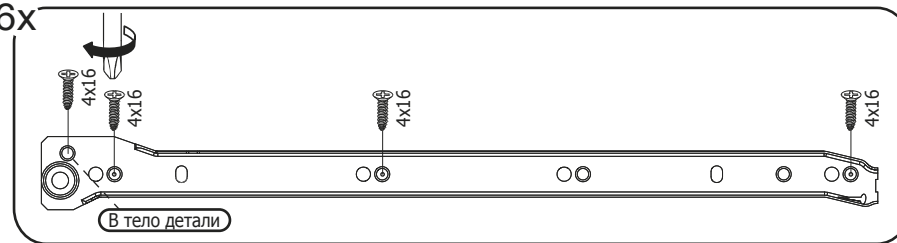

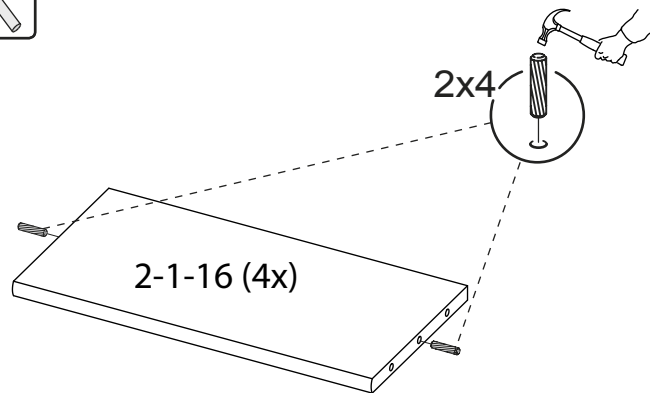

4

1.2 

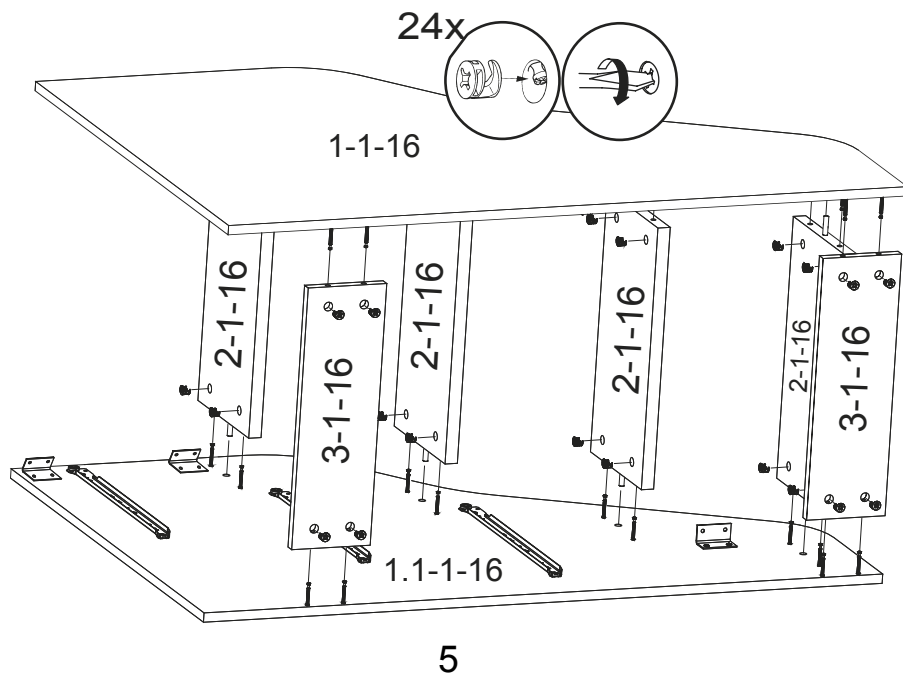

2 Сборка  
2.1



2.2 

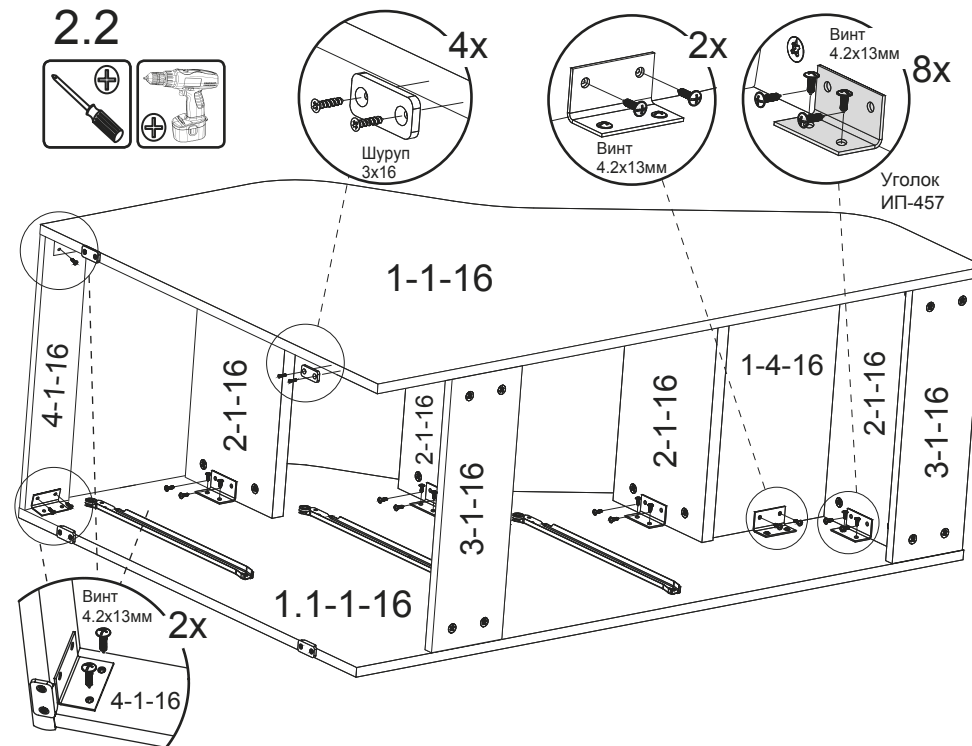

3 Сборка ящиков. x3  
3.1

