

Инструкция сборки столов офисной мебели "Акцент"

Сбока мебели требует необходимой квалификации и услуги специалиста по сборке мебели.

Перед сборкой внимательно изучите инструкцию. Сборку проводить в соответствии с порядком указанным в схеме.

Для сборки требуется не менее 2х человек

КТ-17 **КТ-20**

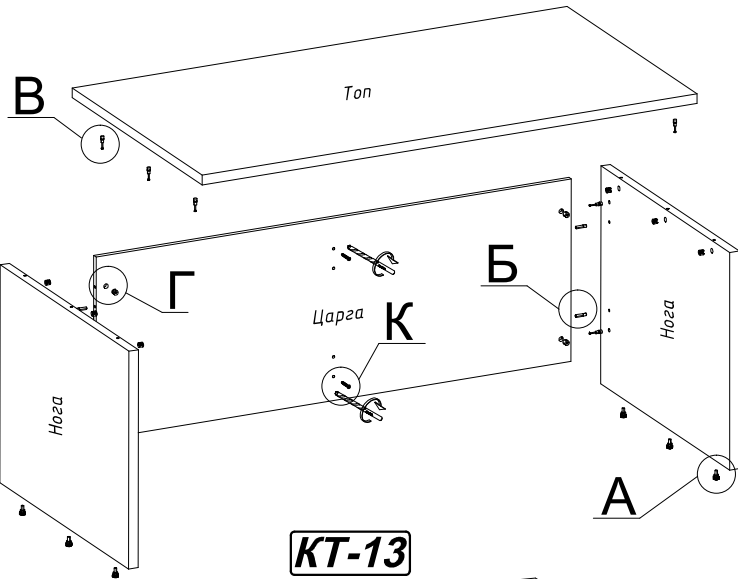

КТ-03 **КТ-09**

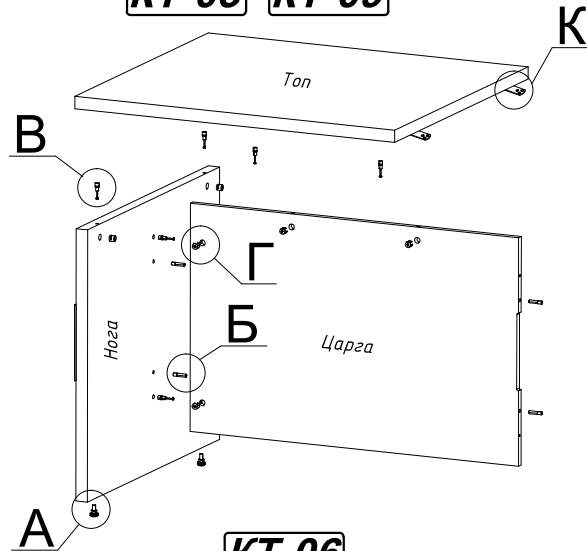

КТ-10

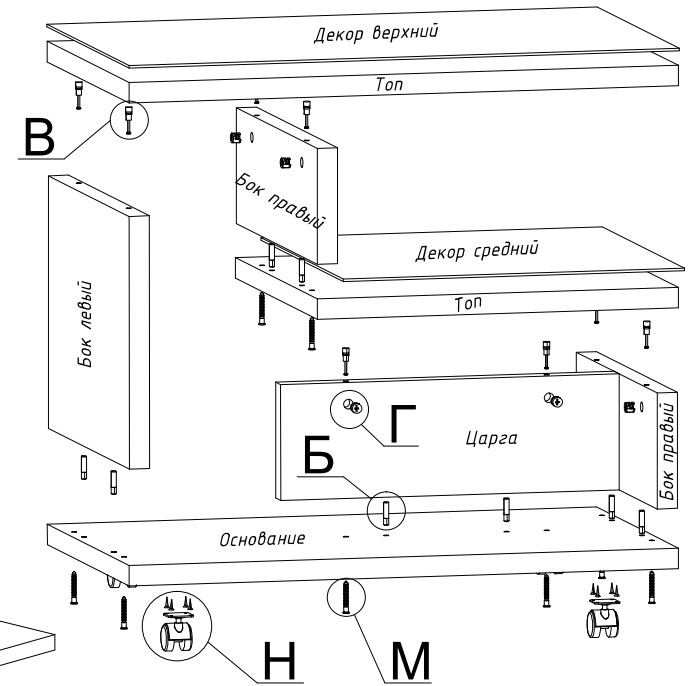

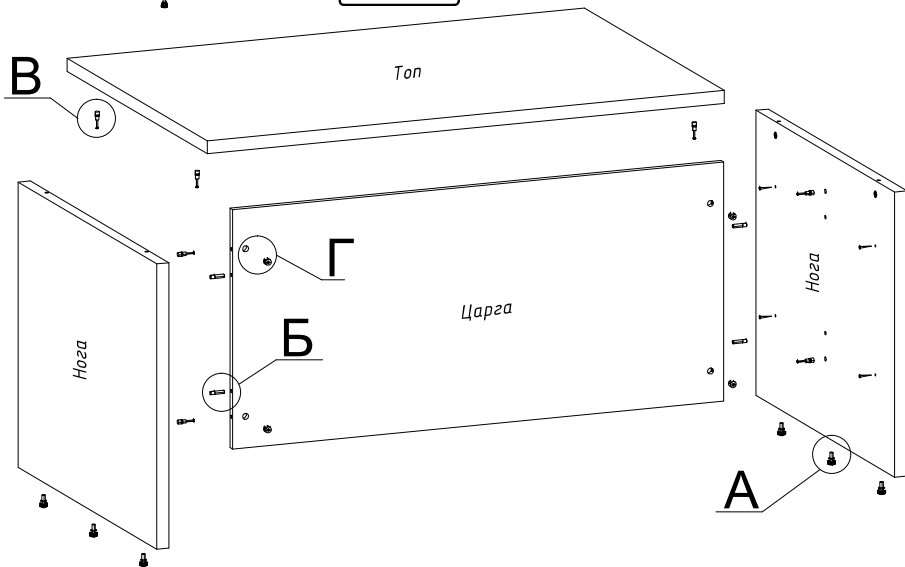

КТ-13

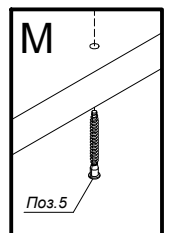
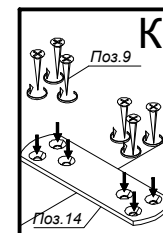
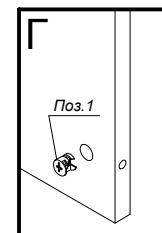
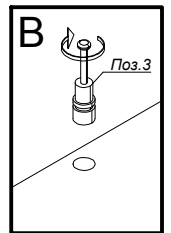
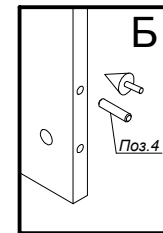
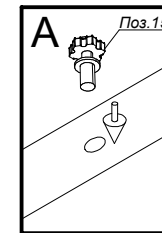
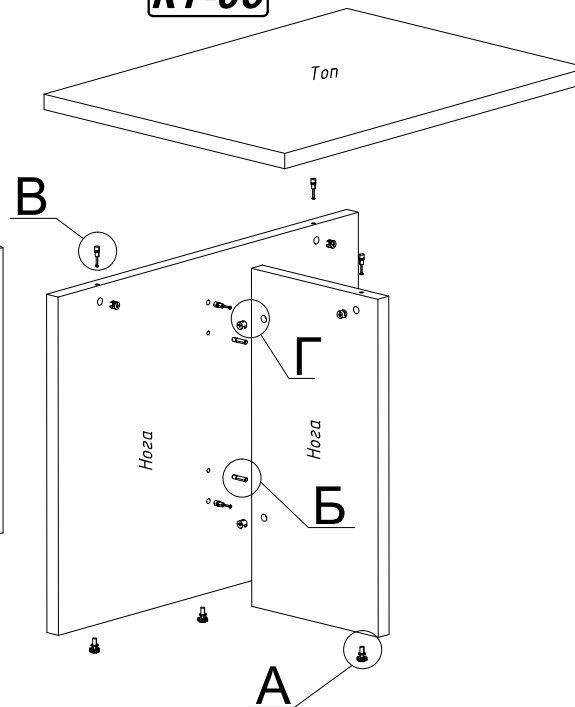

КТ-06



Условные обозначения

-  закрутить отверткой или просверлить
-  установить или забить молотком
-  направить, выставить или совместить

№	Наименование фурнитуры	КТ-03Ф	КТ-06Ф	КТ-09Ф	КТ-10Ф	КТ-13Ф	КТ-17Ф КТ-20Ф
1	Эксцентрик 15\16 	7	5	6	8	8	10
2	Заглушка эксцентрика 	7	0	6	6	8	10
3	Дюбель быстрого монтажа 	7	5	6	8	8	10
4	Шкант 8х35 	4	2	4	6	4	4
5	Конфирмат 	2	0	2	8	0	0
6	Заглушка конфирмата 	2	0	2	8	0	0
7	Заглушка самоклеющаяся 10мм 	0	6	0	0	8	0
8	Заглушка самоклеющаяся 20мм 	0	5	0	2	0	0
9	Шуруп 4х16 потай 	12	0	12	16	0	0
10	Шуруп 4х50 потай 	0	6	0	0	4	0
11	Амортизатор стекла 	0	0	0	20	0	0
12	Скотч двусторонний 14х50мм 	0	0	0	8	0	0
13	Заглушка грибовидная 8мм 	0	0	0	0	0	2
14	Пластина металл.соединит-ая 	2	0	2	0	0	0
15	Опора регулируемая малая 	2	4	2	0	6	6
16	Опора колесная на площадке 	0	0	0	4	0	0

Фирма-изготовитель оставляет за собой право менять номенклатуру используемой фурнитуры

- А.** Установить регулируемые опоры *поз.15*, предварительно вбив муфты в торцы ног.
- Б.** Вставить шканты *поз.4* в отверстия на торцах деталей.
- В.** Установить дюбеля быстрого монтажа (далее по тексту ДБМ) *поз.3* в отверстия ног и топов.
- Г.** Установить эксцентриковые стяжки *поз.1* в отверстия боков, ног и царг.
- Е.** Соединить ноги с царгами при помощи ДБМ *поз.3*, эксцентриков *поз.1*
- Ж.** Закрепить топы на ногах, царгах и боках (для КТ-10) при помощи ДБМ *поз.3*, и эксцентриков *поз.1*
- З.** Установить заглушки эксцентриков *поз.2*, грибовидные заглушки *поз.13*.
Для моделей КТ-06 и КТ-10 в качестве заглушки эксцентриков использовать самоклеющиеся заглушки *поз.8*.
- И.** Подборку конференц приставок проводить аналогично столам, соблюдая последовательность П.П. **А - 3**.
- К.** Присоединить конференц.приставки к столам.
Приставки КТ-03 и КТ-09 к столам КТ-17, КТ-20. Притянуть царгу приставки к царге стола (предварительно досверлив отверстия Ø8мм в царге стола) конфирматом *поз.5*. Совместить топы приставок с топами столов. Скрепить снизу при помощи металлических пластин *поз.14* и шурупов *поз.9*.
- Л.** Приставку КТ-06 к столу КТ-13 притянуть при помощи шурупов *поз.10*, на сквозь через ногу стола. Заклеить головки шурупов при помощи самоклеющихся заглушек *поз.7*.
- М.** Для КТ-10, притянуть основание к бокам и царге при помощи конфирмата *поз. 5*. Установить заглушки конфирматов *поз.6*.
- Н.** Прикрутить колесные опоры на площадке *поз.16* к основанию, при помощи шурупа *поз.9*, установ их по углам основания на одинаковых расстояниях от краёв.
- О.** Приклеить кусочки двустороннего скотча *поз.12* и амортизаторы *поз.11* стекла на топы, равномерно распределив их по поверхности. Приклеить стеклянный декор.